

Produktinformation

Varmkanalsystem "Ceramic Insulated"

LKMHeatlock som grundades 2003 genom ett samarbete mellan Heatlock AB och LKM, ett företag i Lung Kee Group. För Heatlock sträcker sig historien ända sedan till 1975 då Nils Helldin AB började leverera varmkanalsystem. 1995 bildades Heatlock AB, för att mer renodla verksamheten och där affärsidén var att leverera kostnadseffektiva varmkanalssystem över hela världen. LKM har sedan starten 1975, nu blivit världens största formställstillverkare och med en produktion på ca 1000 formställ per månad.

Tack vare denna sammanslagning där 2 kompetenser, 2 världar, 2 unikteter nämligen LKM och Heatlock bildat

LKMHeatlock, är satsningen och målet fastställt, bli världens största Varmkanalsleverantör. 2006 blir året då Nya A1-serien kommer att introduceras på marknaden, World wide.

Fördelar med LKMHeatlock:

- Mycket konkurrenskraftiga priser
- Mycket hög kvalitet
- Mycket snabb leveranstid
- Keramiskt isolerade
- Hög servicegrad
- Stor tillgänglighet
- Enkelhet
- Dokumentation medföljer till varje projekt

LKMHEATLOCK®

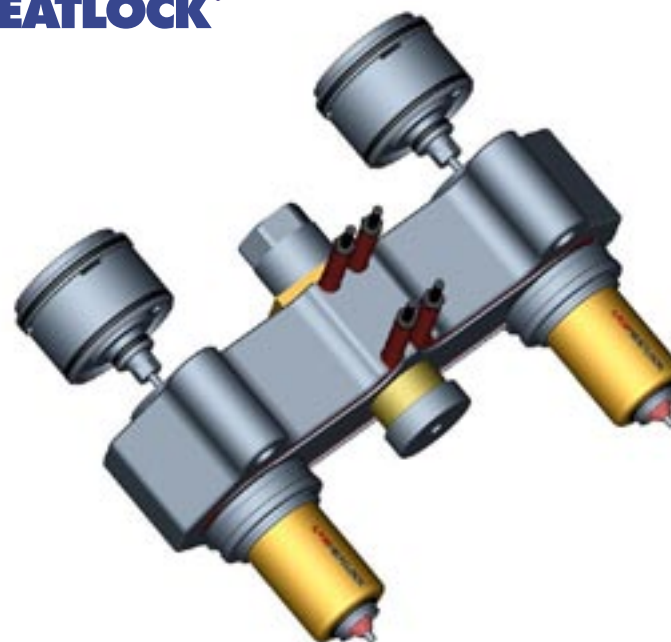

[Katalog](#)

info@helldin.com

Prisexempel